

# NV-130-M-G-CL

## 国产超小尺寸全局快门CMOS相机/模组

**INDIGO**  
英迪格成像

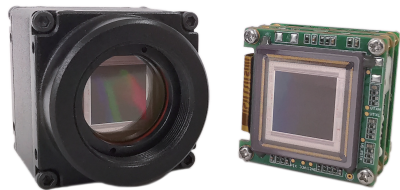

### 主要特性

- 超小尺寸、灵活组装
- 10 $\mu$ m x 10 $\mu$ m像元
- 1280 x 1024 @ 50fps max
- RS422通信接口、外同步接口
- 支持OEM接口板
- -40 $^{\circ}$ C ~ 60 $^{\circ}$ C宽工作温度

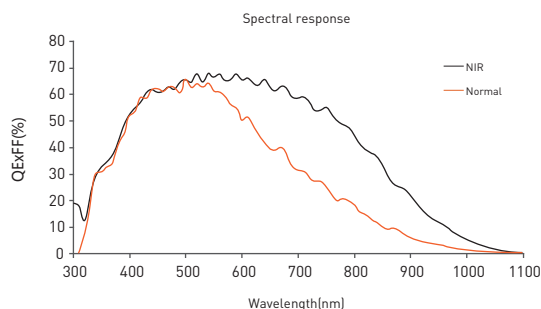

### 结构尺寸 (单位: mm)

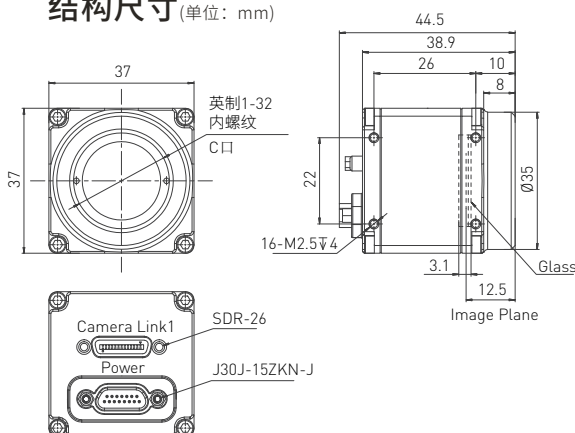

### 技术参数

产品型号	NV-130-M-G-CL
传感器	GMAX0505
感光尺寸	1.1" (12.8mm x 12.8mm)
黑白/彩色	黑白
帧率及分辨率	40fps @ 1280 x 1280 50fps @ 1280 x 1024
像元尺寸	10 $\mu$ m x 10 $\mu$ m
量子效率	> 65% @ 510nm
动态范围	> 70dB
最大满阱	> 70ke-
最大信噪比	> 48dB
时域噪声	< 7.5e-
数据深度	16bit / 8bit
曝光时间	9 $\mu$ s ~ 1/Frame Rate
触发模式	Free Run, External Trigger
图像处理	自动曝光、自动增强、2D降噪、ROI、DPC、Gamma、支持翻转
光学接口	CS / C
数据接口	Camera Link Base / SDR-26连接器
通信/外同步接口	RS422 / J30J-15ZKN连接器
输入电压	5VDC ~ 12VDC
总功耗	< 3.5W
尺寸	37mm x 37mm x 44.5mm (整机) 30mm x 30mm x 34mm (模组)
重量	< 81g (整机) < 50g (模组)
工作温度	-40 $^{\circ}$ C ~ 55 $^{\circ}$ C
储藏温度	-55 $^{\circ}$ C ~ 70 $^{\circ}$ C



英迪格成像技术有限公司

Tel: 0591-2805 5076 Email: support@indigo-imaging.com

福州总部: 福建省福州市仓山区盖山镇阳岐支路2号万物社智慧产业园5#

www.indigo-imaging.com